

# TRENDnet<sup>®</sup>



---

## Quick Installation Guide

### TPE-1620WS (V2)

# Table of Contents

---

## **1 Français**

1. Avant de commencer
2. Références rapides
3. Installation et configuration du matériel

# 1. Avant de commencer

## Contenu de l'emballage

- TPE-1620WS
- Guide d'installation rapide
- CD-ROM (L'utilitaire et le guide de L'utilisateur)
- Cordon d'alimentation (1.8m / 6 pieds)
- Kit de montage

## Préalables à l'installation

- Un ordinateur avec un port Ethernet et le navigateur Web
- Câble réseau

## Équipement optionnel

- Un rack standard 19 pouces
- Module SFP (par ex. T TE100-MGBFX, TEG-MGBSX, TEG-MGBS10, TEG-MGBS40, TEG-MGBS80, TEG-MGBS10D3, TEG-MGBS10D5, TEG-MGBS40D3, TEG-MGBS40D5)

# 2. Références rapides

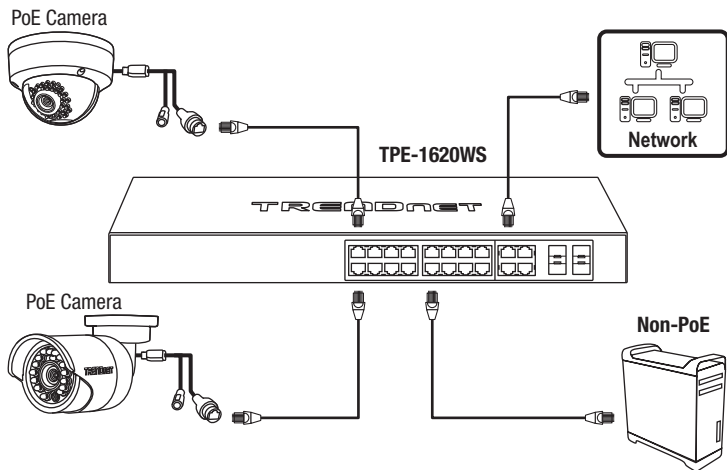

### 3. Installation et configuration du matériel

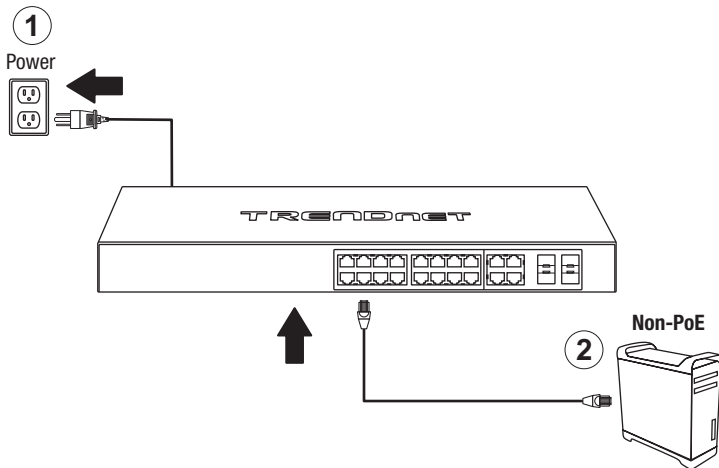

3. Assignez une adresse IP statique à l'adaptateur réseau de votre ordinateur dans le sous-réseau de 192.168.10.x (p. ex. 192.168.10.25) et un masque sous réseau de 255.255.255.0.
4. Ouvrez votre navigateur, entrez l'adresse IP du switch dans la barre d'adresse et appuyez sur **Enter** (Entrée). L'adresse IP par défaut est 192.168.10.200.



5. Saisissez le **User Name** (nom d'utilisateur) et le **Password** (mot de passe), ensuite cliquez sur **Login**. Par défaut:

User Name (Nom d'utilisateur): **admin**

Password (Mot de passe): **admin**

**Remarque:** Le nom d'utilisateur et le mot de passé sont sensibles à la case.

admin

admin

LOGIN

6. Cliquez sur **System** (Système) et ensuite sur **IPv4 Setup** (Configuration Ipv4).

7. Configurez le switch afin qu'il corresponde aux exigences de votre réseau. Cliquez sur **Apply** (Appliquer).

System

IPv4 Setup

Switch Info

System

- System Management
- IPv4 Setup
- IPv6 Setup
- IPv6 Neighbor
- DNS
- IP Access List
- Administration
- Timeout
- System Time
- SSL
- DHCP Auto Configuration

IPv4 Setup

System MAC Address:	00:01:02:03:04:05
System IP Address:	192 . 168 . 10 . 200
System Subnet Mask:	255 . 255 . 255 . 0
System Default Gateway:	0 . 0 . 0 . 0
System IP Mode:	Static

Apply

8. Cliquez sur **OK**.

**WARNING**

⚠ The management session will be disconnected. Use new IP address to connect to device.

OK

Cancel

9. Dans le panneau de gauche, cliquez sur **Tools** (Outils), sur **Configuration** et enfin sur **Save** (Enregistrer).

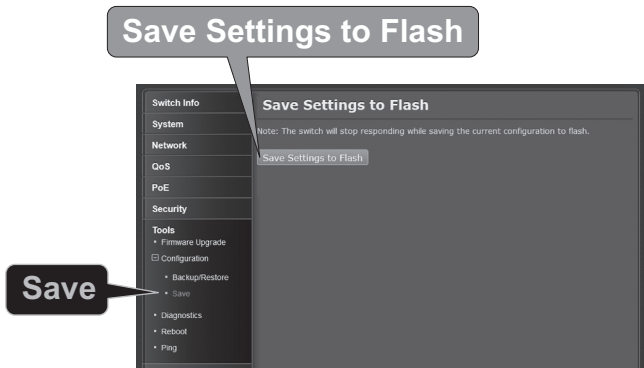

10. Cliquez sur **OK**.

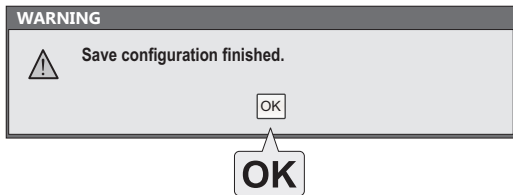

**Remarque:**

1. Si vous désirez découvrir aisément tous les Switches de gestion Internet du réseau, assignez une adresse IP, modifiez le mot de passe et effectuez la mise à jour du firmware. Ensuite installez l'utilitaire de gestion Internet. Suivez les étapes ci-dessous.
2. Pour télécharger la dernière version du guide de l'utilisateur, veuillez aller à <http://www.trendnet.com/support> et choisissez le **TPE-1620WS** dans le Téléchargement de Produits liste déroulante.

Pour plus d'informations concernant la configuration et les paramètres avancés du **TPE-1620WS**, veuillez consulter le Guide de l'utilisateur sur le CD-ROM fourni.

# Déclaration de conformité

TRENDnet<sup>®</sup>

## Manufacturer's Nom et Adre

TRENDnet, Inc.  
20675 Manhattan Place  
Torrance, CA 90501 USA

Zwolsestraat 156 2587 WB  
The Hague The Netherlands



## Détails du produit:

**Modèle:** TPE-1620WS  
**Nom du produit:** Switch PoE+ web smart gigabit à 16 ports  
**Nom Commercial:** TRENDnet

TRENDnet déclare par la présente que le produit est conforme aux exigences essentielles et aux autres dispositions pertinentes de la Directive en vertu de notre seule responsabilité.

**Sécurité** EN 60950-1:2006+A11:2009+A1:2010+A12:2011+A2:2013

**CEM** EN 55032:2012+AC: 2013 (CISPR32:2012) (Class A)  
EN 61000-3-2:2014  
EN 61000-3-3:2013  
EN 55024:2010  
AS/NZS CISPR 32:2013

Ce produit est conforme à la directives suivante.

**Déclaration:** Directive CEM 2014/30/EU  
Directive RoHS 2011/65/EU  
Directive WEEE 2012/19/EU  
REACH Règlement (CE) N° 1907/2006  
Directive Low Voltage 2014/35/EC

Personne responsable de cette déclaration.

Lieu de délivrance: Torrance, California, USA

Date: 08 Juin, 2017

Nom: Sonny Su

Position: Director of Technology

Signature:

A handwritten signature in black ink, appearing to read 'Sonny Su', is written over a horizontal line.



# TRENDnet<sup>®</sup>

---

## Certifications

This device complies with Part 15 of the FCC Rules.

Operation is subject to the following two conditions:

- (1) This device may not cause harmful interference.
- (2) This device must accept any interference received.

Including interference that may cause undesired operation.



Waste electrical and electronic products must not be disposed of with household waste. Please recycle where facilities exist. Check with your Local Authority or Retailer for recycling advice.

## Technical Support

If you have any questions regarding the product installation, please contact our Technical Support.

Toll free US/Canada: **1-866-845-3673**

Regional phone numbers available at [www.trendnet.com/support](http://www.trendnet.com/support)

## TRENDnet

20675 Manhattan Place  
Torrance, CA 90501  
USA

Applies to PoE Products Only: This product is to be connected only to PoE networks without routing to the outside plant.

## Note

The Manufacturer is not responsible for any radio or TV interference caused by unauthorized modifications to this equipment. Such modifications could void the user's authority to operate the equipment.

## Advertencia

En todos nuestros equipos se mencionan claramente las características del adaptador de alimentación necesario para su funcionamiento. El uso de un adaptador distinto al mencionado puede producir daños físicos y/o daños al equipo conectado. El adaptador de alimentación debe operar con voltaje y frecuencia de la energía eléctrica domiciliar existente en el país o zona de instalación.

## Product Warranty Registration

Please take a moment to register your product online. Go to TRENDnet's website at: [www.trendnet.com/register](http://www.trendnet.com/register)