



РoЕ-сплиттер (питание через Ethernet) TPE-102S (v2.0R)

Сплиттер TPE-102S Power Over Ethernet компании TRENDnet – это новая, позволяющая сэкономить средства разработка, которая подходит для таких различных устройств сети Ethernet, как телефоны с передачей голоса по IP-протоколу или точки беспроводного доступа. Сокращаются расходы за счет использования имеющегося кабеля категории 5, с помощью которого обеспечивается электропитание и передаются данные в случаях, когда затруднен доступ к источнику энергии.

Особенности

- Совместимость со стандартом IEEE 802.3af Power over Ethernet (PoE)
- Поддержка регулируемого вых. сигнала 5 В, 7,5 В, 9 В, 12 В
- Автоматическое обнаружение терминалов PoE и источников питания на линии
- Преобразование устройств, не работающих в режиме PoE, с поддержкой питания через Ethernet
- Усовершенствованный алгоритм автосенсинга позволяет обеспечивать питанием от устройств 802.3af PSE (питающее оборудование)
- Обнаружение источников питания и их категоризация
- Включены 2 кабельные переключки различных размеров
- 5-летняя гарантия

PoE-сплиттер (питание через Ethernet) TPE-102S (V2.0R)

Характеристики

Аппаратура	
Стандарт	• IEEE 802.3 10Base-T IEEE802.3u 100Base-TX IEEE 802.3af Power over Ethernet
Сетевые носители	• 10 Мбит/с: UTP/STP Cat. 3, 4, 5; до 100 метров • 100 Мбит/с: UTP/STP Cat. 5; до 100 метров
Протокол	• CSMA/CD
Топология	• «Звезда»
Порты	• 1 входной порт PoE-IN (данные + питание): контакт (данные): 1,2,3,6 падача питания: 4,5(V+), 7,8(V-) и 1,2(V+), 3,6(V-) • 1 х порт вывода данных (Data) контакт 1,2,3,6
Переключатель	• Переключатель: 5 В, 7,5 В, 9 В и 12 В
Питание	• Напряжение на входе: 48 В пост. тока, 0,3 А • Напряжение на выходе: 5 В (2 А), 7,5 В (1,33 А), 9 В (1,11 А), 12 В (0,86 А)
Потребляемая мощность	• 10 Вт
Кабельная перемычка	• Размер штекера: 5,5 x 2,0 мм и 5,5 x 2,5 мм
Диагностические	• СИД Сеть: Зеленый
Температура	• При работе: 0°C~45°C (32°F~ °F) • При хранении: -40°C~70°C (°F~ °F)
Влажность	• 10%- 90% (без конденсации)
Габариты	• 80 x 54 x 24 мм (3,2 x 2,13 x 0,9 дюйма) (Д x Ш x В)
Вес	• 120 г (4,23 фунта)
Сертификация	• FCC, CE

Сетевое решение

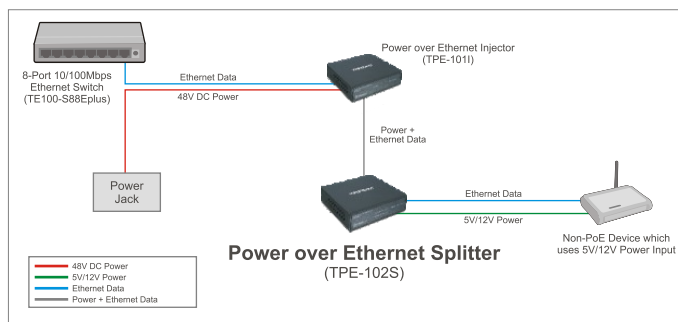
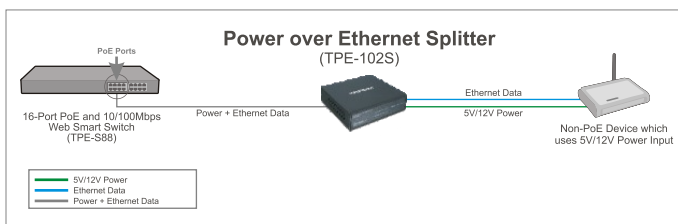

Содержимое упаковки

- TPE-102S
- Руководство пользователя на нескольких языках
- Силовая кабельная перемычка
- Кабель Cat. 5 (60 см/23,6 дюйма)

Продукты из этой серии

TPE-101I	Инжектор питания по Ethernet (PoE)
TPE-S88	16-ти портовый интеллектуальный веб-коммутатор PoE 10/100 Мбит/с

ИНФОРМАЦИЯ КАСАТЕЛЬНО ЗАКАЗОВ

TRENDnet

20675 Manhattan Place, Torrance, CA 90501 USA

Tel: 1-310-961-5500

Fax: 1-310-961-5511

Web: www.trendnet.com

Email: sales@trendnet.com

Заказ можно сделать по телефону:

1-888-326-6061

