



TPE-102S **Splitter Power over Ethernet (PoE)**

Le splitter Power over Ethernet TPE-102S de TRENDnet offre une solution novatrice et rentable à un ensemble de périphériques Ethernet comme les téléphones VoIP ou les Points d'accès sans fil. Réduisez vos coûts en utilisant le câble CAT5 fourni pour alimenter en énergie et en données les périphériques difficiles à alimenter.



Caractéristiques

- Compatible avec la norme Power over Internet (PoE) IEEE 802.3af
- Supporte jusque 12W à 5V DC
- L'algorithme de pointe de détection automatique offre la possibilité de s'alimenter en énergie sur des périphériques 802.3af PSE (Power Source Equipment)
- Normes de sécurité élevées avec protection contre les courts circuits
- Supporte la détection et le classement de l'alimentation
- Déconnexion automatique en cas de surtension ou de voltage insuffisant
- Garantie de 5 ans



TPE-102S

Splitter Power over Ethernet (PoE)

Spécifications

Normes:

- IEEE 802.3 10Base-T
- IEEE802.3u 100Base-TX
- IEEE 802.3af Power over Internet

Câbles réseau:

- 10Mbps : Câble non blindé/blindé de cat. 3, 4, 5
- 100Mbps : Câble non blindé/blindé de cat. 5, 5E, 6

Protocole:

- CSMA/CD

Topologie:

- Etoile

Ports:

- 1 port PoE-IN (donné es + alimentation)
- 1 port Data-OUT (donné es uniquement)

Alimentation:

- DC Output 5V/2.4A

Câble Jumper:

- 2.5mm / 0.1" (Diamètre au connecteur (positive au centre))

Voyant lumineux de diagnostic:

- Alimentation entrante 48V (vert)
- Alimentation sortante 5V (vert)

Consommation:

- 15.4 watts (max)

Température:

- Fonctionnement : 0 ° C ~ 40 ° C (32 ° F ~ 110 ° F)
- Entreposage : -10 ° C ~ 70 ° C (0 ° F ~ 104 ° F)

Humidité:

- Entre 10 et 90%, pas de condensation

Dimensions (LxWxH):

- 87 x 85 x 24mm (3,425 x 3,35 x 0,95 pouces)

Poids:

- 156g

Certifications:

- FCC, CE



Solution de Réseaux

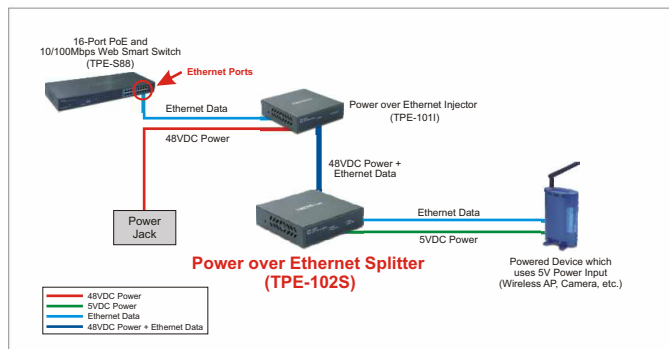
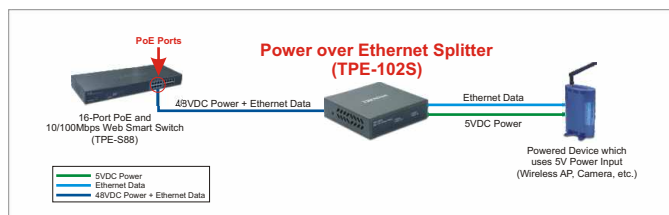

Produits en relation

→ TPE-102S:

Injecteur Power over Ethernet (PoE)

→ TPE-S88:

Commutateur POE Internet intelligent 10/100Mbps à 16 ports

Information pour commander

TRENDware International, Inc.

3135 Kashiwa Street
Torrance, CA. 90505. USA

Tel: 310-891-1100

Fax: 310-891-1111

Web: www.TRENDNET.com

Email: sales@trendware.com



Pour commander, merci d'appeler au:
1-888-326-6061