



## Splitter Power over Ethernet (PoE) TPE-102S (b1)

Le splitter Power over Ethernet TPE-102S de TRENDnet offre une solution novatrice et rentable à un ensemble de périphériques Ethernet comme les téléphones VoIP ou les Points d'accès sans fil. Réduisez vos coûts en utilisant le câble CAT5 fourni pour alimenter en énergie et en données les périphériques difficiles à alimenter.

### Caractéristiques

- Compatible avec la norme Power over Internet (PoE) IEEE 802.3af
- Supporte jusque 11W à 5V DC ou 12W à 12V DC
- Convertit les périphérique non PoE grâce au support Power Over Ethernet
- L'algorithme de pointe de détection automatique offre la possibilité de s'alimenter en énergie sur des périphériques 802.3af PSE (Power Source Equipment)
- Normes de sécurité élevées avec protection contre les courts circuits
- Supporte la détection et le classement de l'alimentation
- Déconnexion automatique en cas de surtension ou de voltage insuffisant
- 5 ans de garantie

# Splitter Power over Ethernet (PoE)

## TPE-102S (b1)

### Spécifications

Matériel	
Normes	• IEEE 802.3 10Base-T • IEEE802.3u 100Base-TX • IEEE 802.3af Power over Ethernet
Câbles réseau	• 10Mbps: Câble non blindé/blindé de cat. 3, 4, 5 • 100Mbps: Câble non blindé/blindé de cat. 5, 5E, 6
Protocole	• CSMA/CD
Topologie	• Etoile
Ports	• 1 port IN PoE Port (données + alimentation) • 1 port donnée OUT (données exclusivement)
Commutateur	• Commutateur entre 5 et 12 V
Alimentation	• Sortie DC 5V/2.2A ou 12V/1A
Câble Jumper	• 2.5mm / 0.1" (Diamètre au connecteur (positive au centre))
Voyant lumineux de diagnostic	• Puissance entrante : Alimentation sortante 48V (vert) • Puissance sortante : 5V (vert) / 12V (Ambré)
Consommation	• 15,4 watts (max)
Température	• Fonctionnement : De 0 à 40°C • Entreposage : De -10 à 70°C
Poids	• 156g
Humidité	• Entre 10 et 90%, pas de condensation
Dimensions	• 87 x 85 x 24mm (3.425 x 3.35 x 0.95 pouces) (L x H x P)
Certifications	• FCC, CE

### Solution de Réseaux

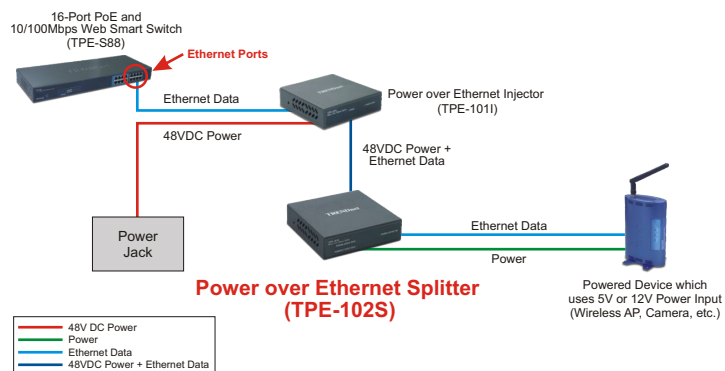
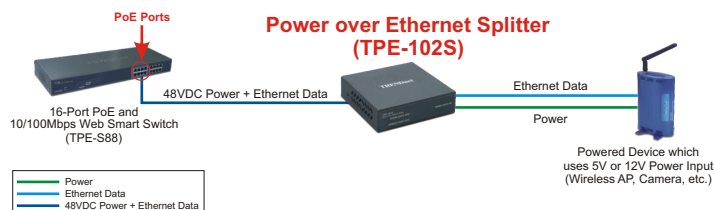

### Contenu de l'emballage

- TPE-102S
- Guide de l'utilisateur en plusieurs langues
- Câble d'alimentation Jumper
- Câble de Cat. 5 (60 cm/23 pouces)

### Produits en relation

TPE-1011	Injecteur Power over Ethernet (PoE)
TPE-S88	Commutateur POE Internet intelligent 10/100Mbps à 16 ports

### Information pour commander

**TRENDNET**

3135 Kashiwa Street, Torrance, CA 90505 USA

Tel: 1-888-777-1550

Fax: 310-891-1111

Web: [www.trendnet.com](http://www.trendnet.com)

Email: [sales@trendnet.com](mailto:sales@trendnet.com)

Pour commander, merci d'appeler au:

**1-888-326-6061**

